

Развертка оболочки опалубки по лицевой стороне

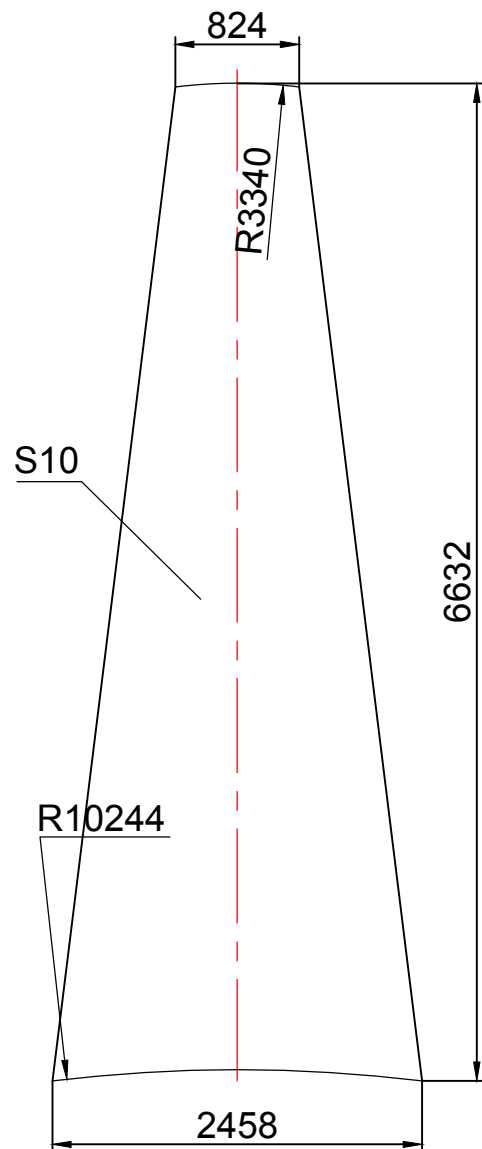

Выполнение оболочки
Вариант 1 (лист 1)
Вариант 2 (лист 2)

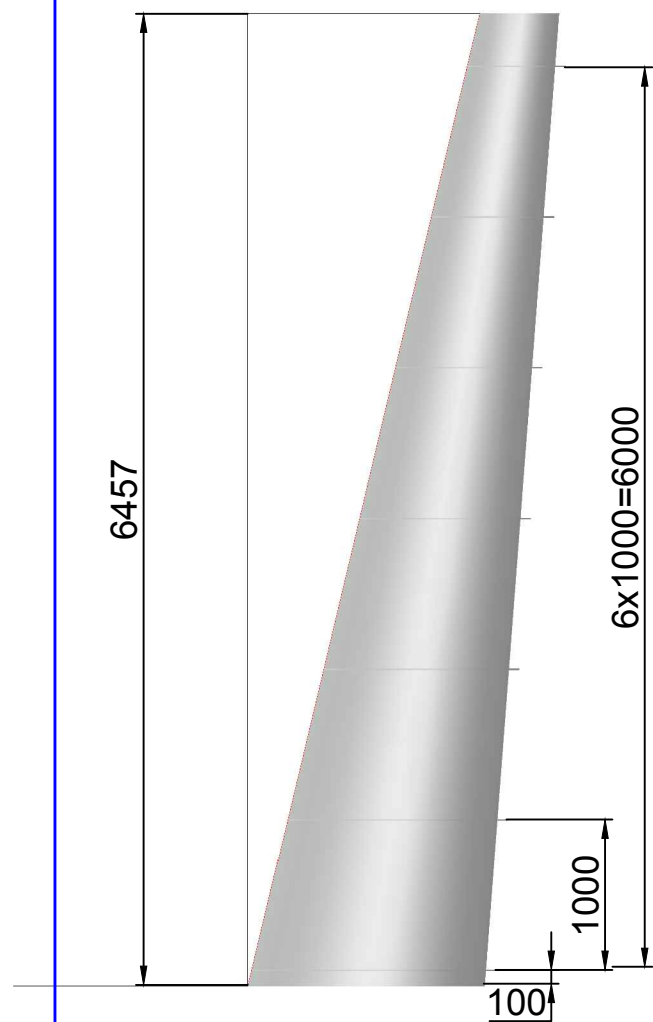
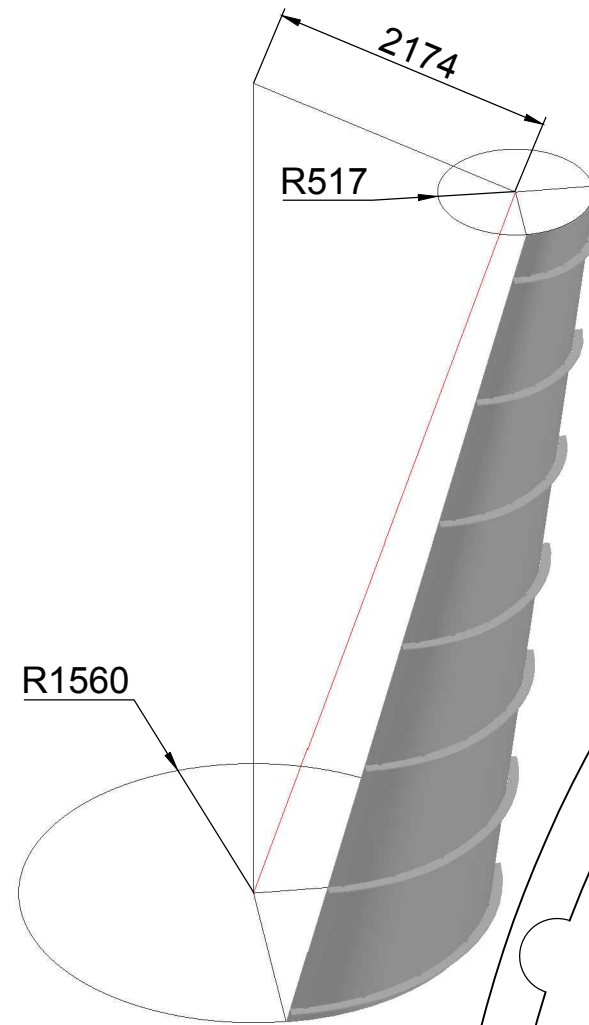
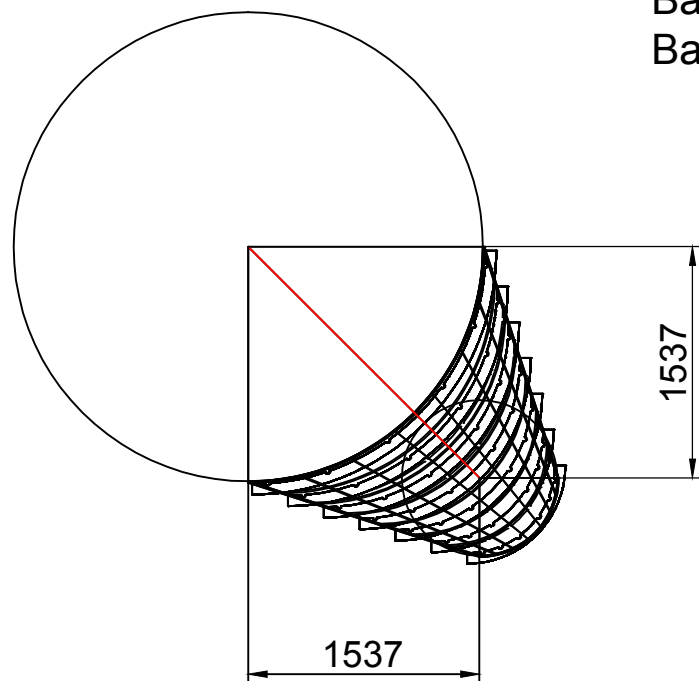

1. Предельные отклонения размеров $\pm \frac{IT14}{2}$.
2. Раскрой и линиигиба изделия определяет завод изготовитель.
3. * Размеры для справок.

Взам. инв. №

Подп. и дата

Инв. № подл.

Изм.	Лист	№ докум.	Подп.	Дата
Разраб.				
Пров.	-			
Н.контр.	-			
Утв.				

Сегозерская ГЭС

Опалубка диффузора

Лит.	Масса	Масштаб
И	962	1:50
Лист	Листов 2	