

Развертки по лицевой стороне

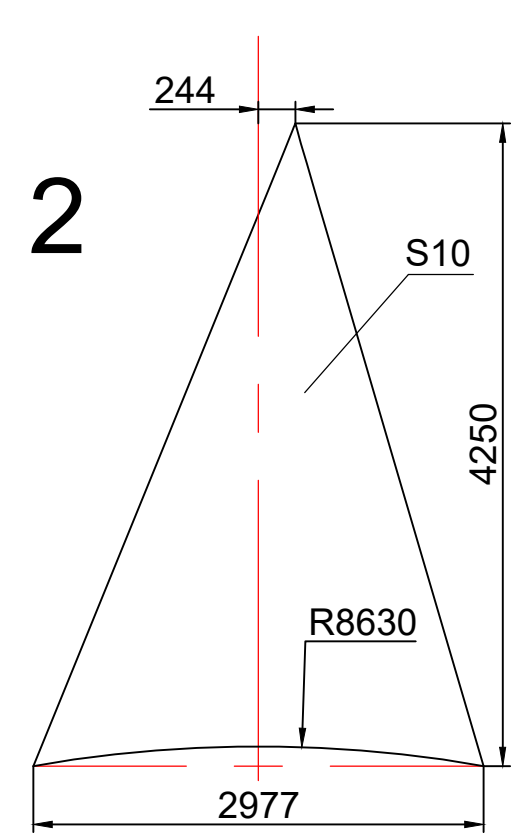

	Площадь	Масса без ребра
1	6.13м ²	481кг \ 541кг
2	6.07м ²	477кг \ 537кг
3	6.13м ²	481кг \ 541кг
4	6.07м ²	477кг \ 537кг

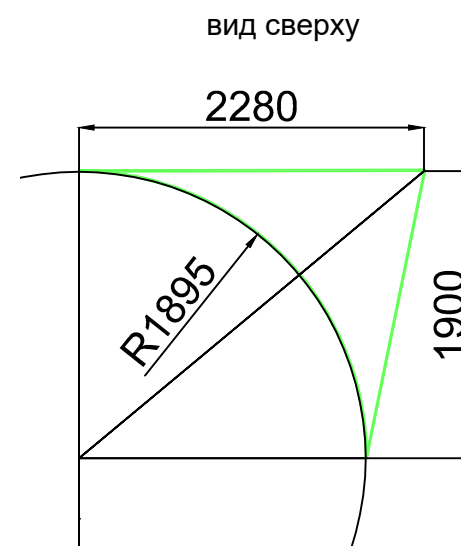
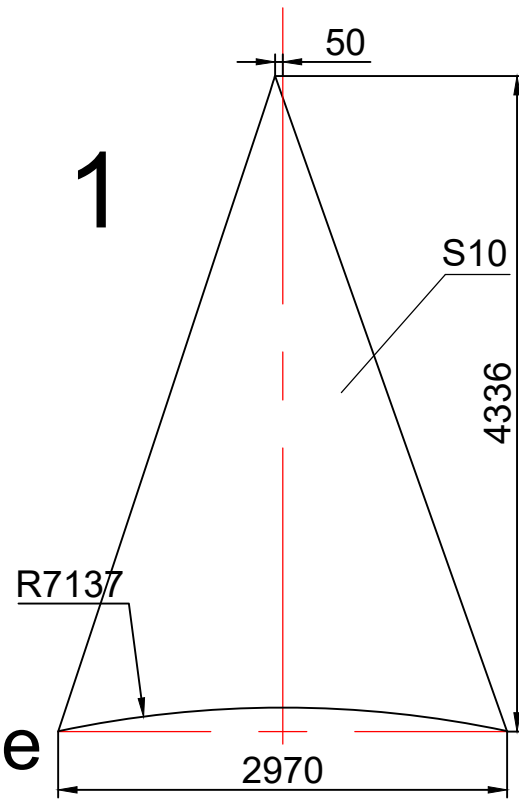
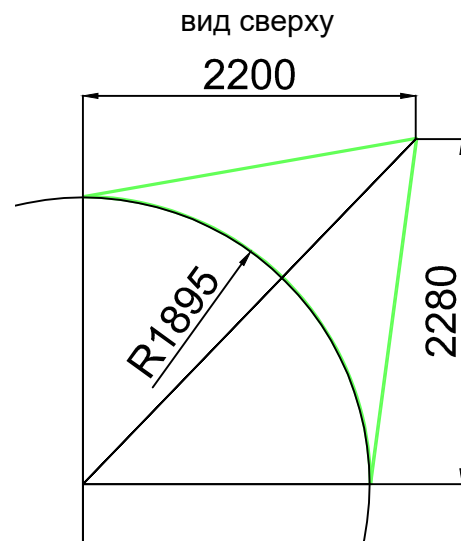
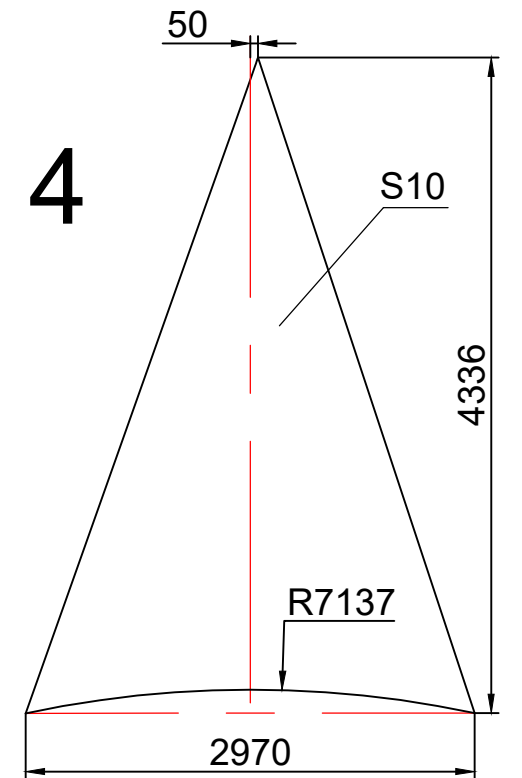
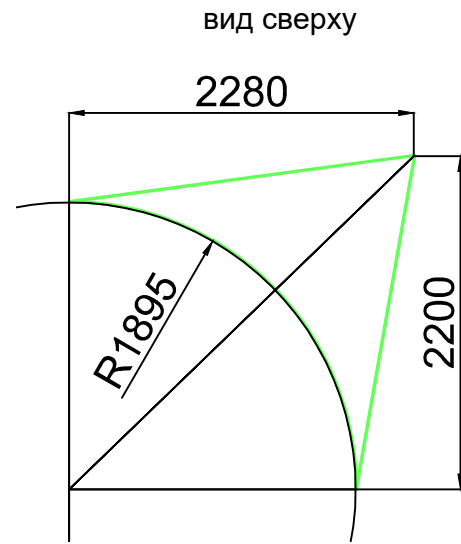
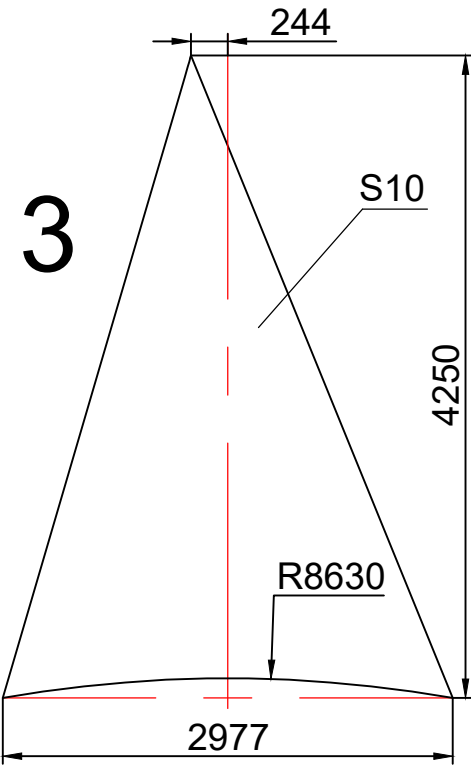
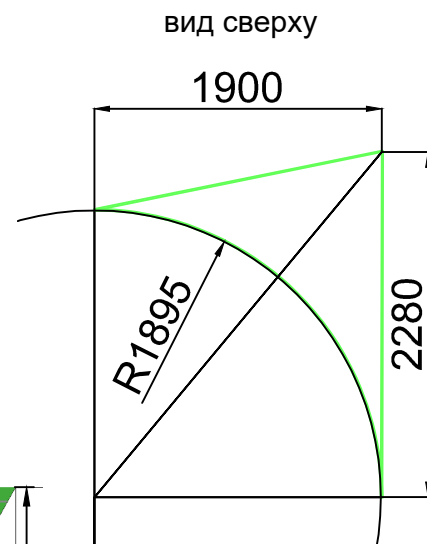

Расположение ребер
на лепестке 1

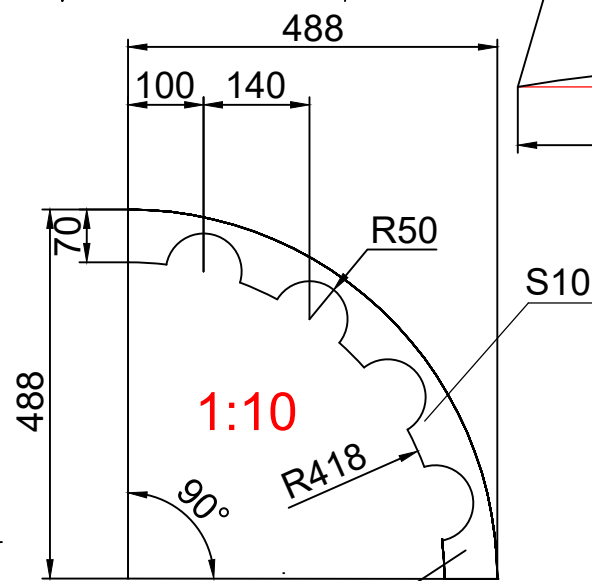
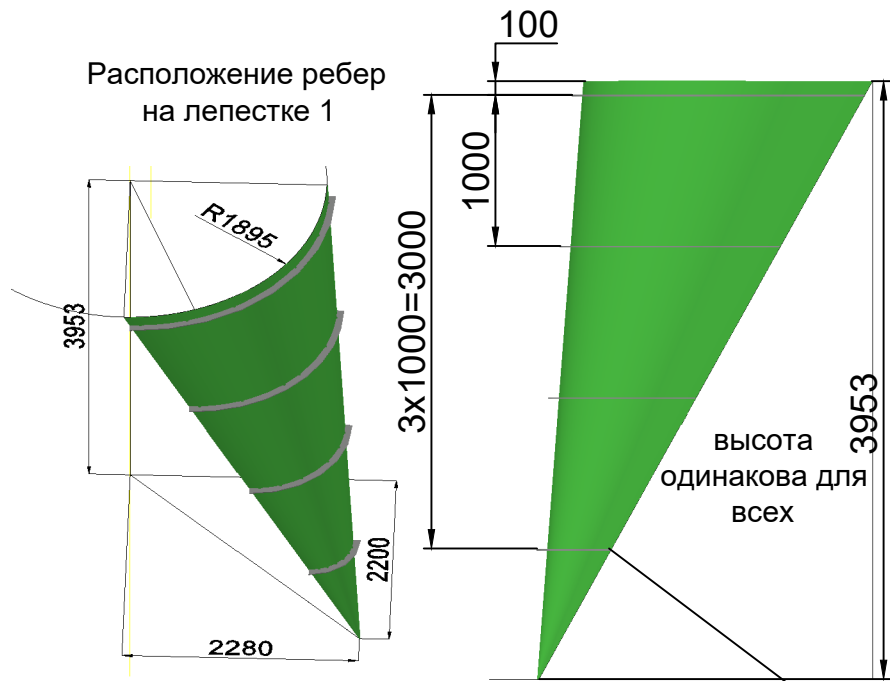

меньшее из ребер

1. Предельные отклонения размеров $\pm \frac{IT14}{2}$.
2. Раскрой и линиигиба изделия определяет завод изготовитель.
3. Ребра для лепестков 2,3,4 по аналогии с лепестком 1.

Изм.	Лист	№ докум.	Подп.	Дата
Разраб.				
Пров.	-			
Н.контр.	-			
Утв.				

Сегозерская ГЭС

Опалубка конфузора

Лит.	Масса	Масштаб
И	2156	1:50
Лист	Листов 1	