

Вид с калиткой
(шкафы управления и задний защитный борт
(кожух) для наглядности убраны)

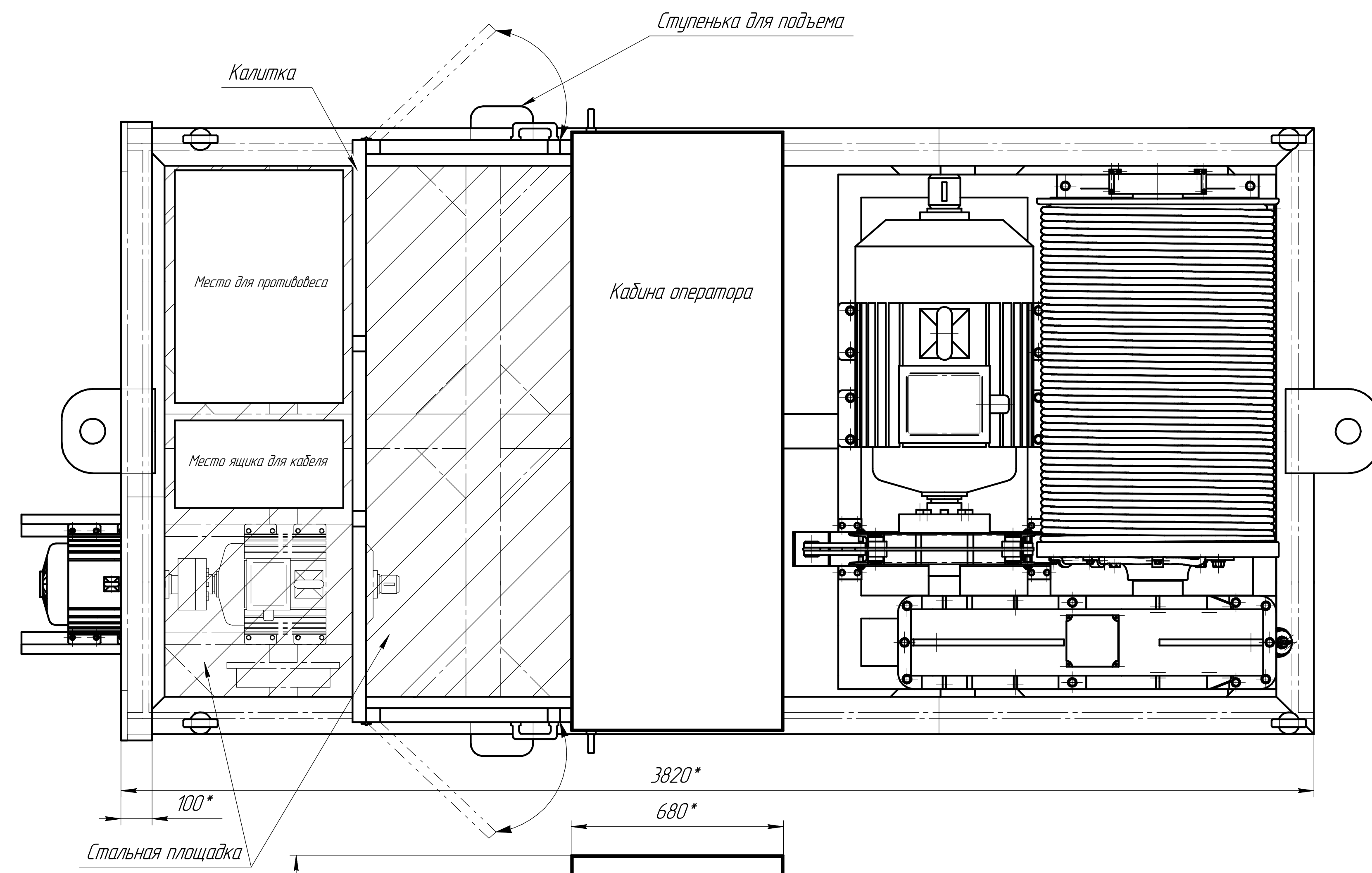

Вид без калитки

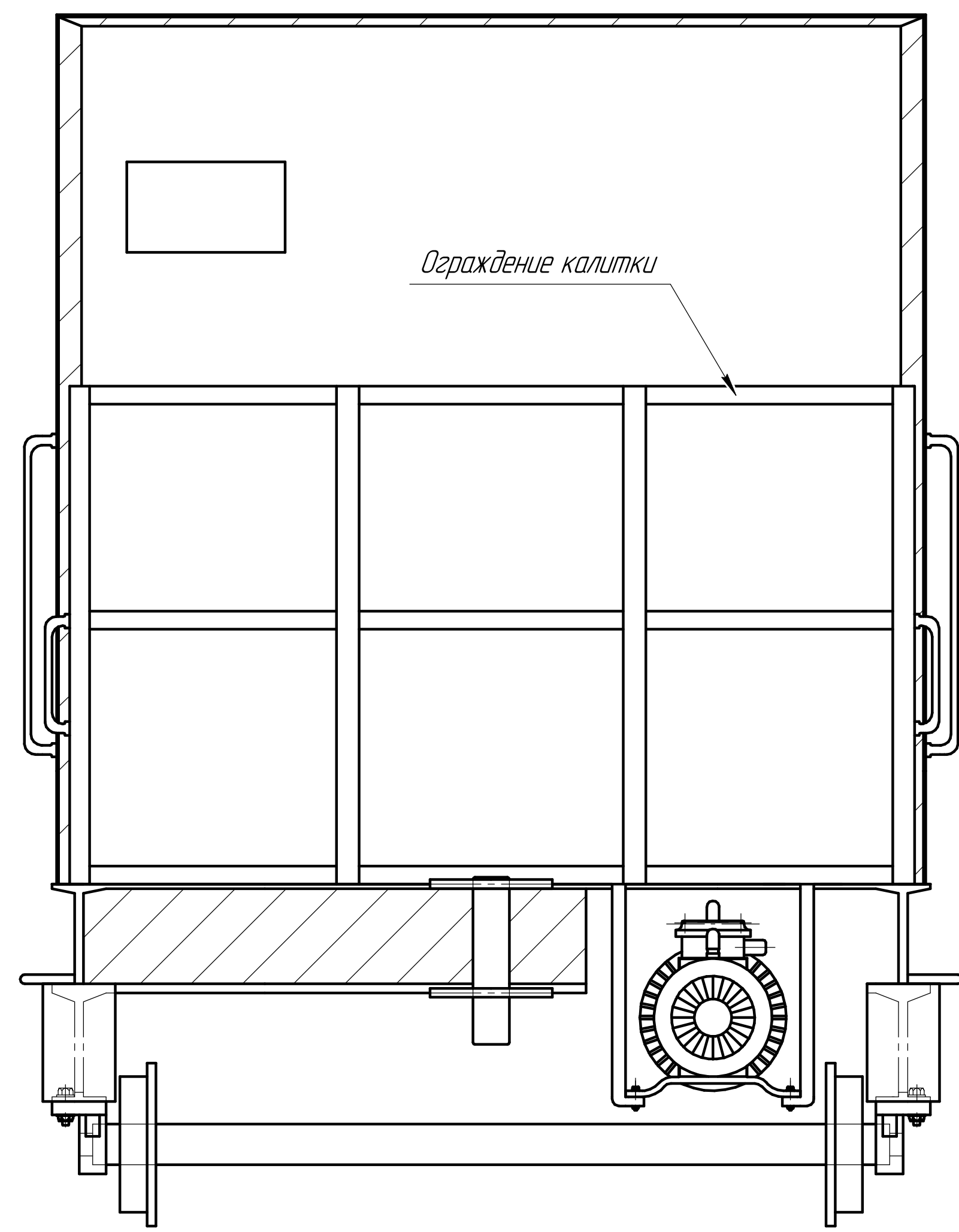
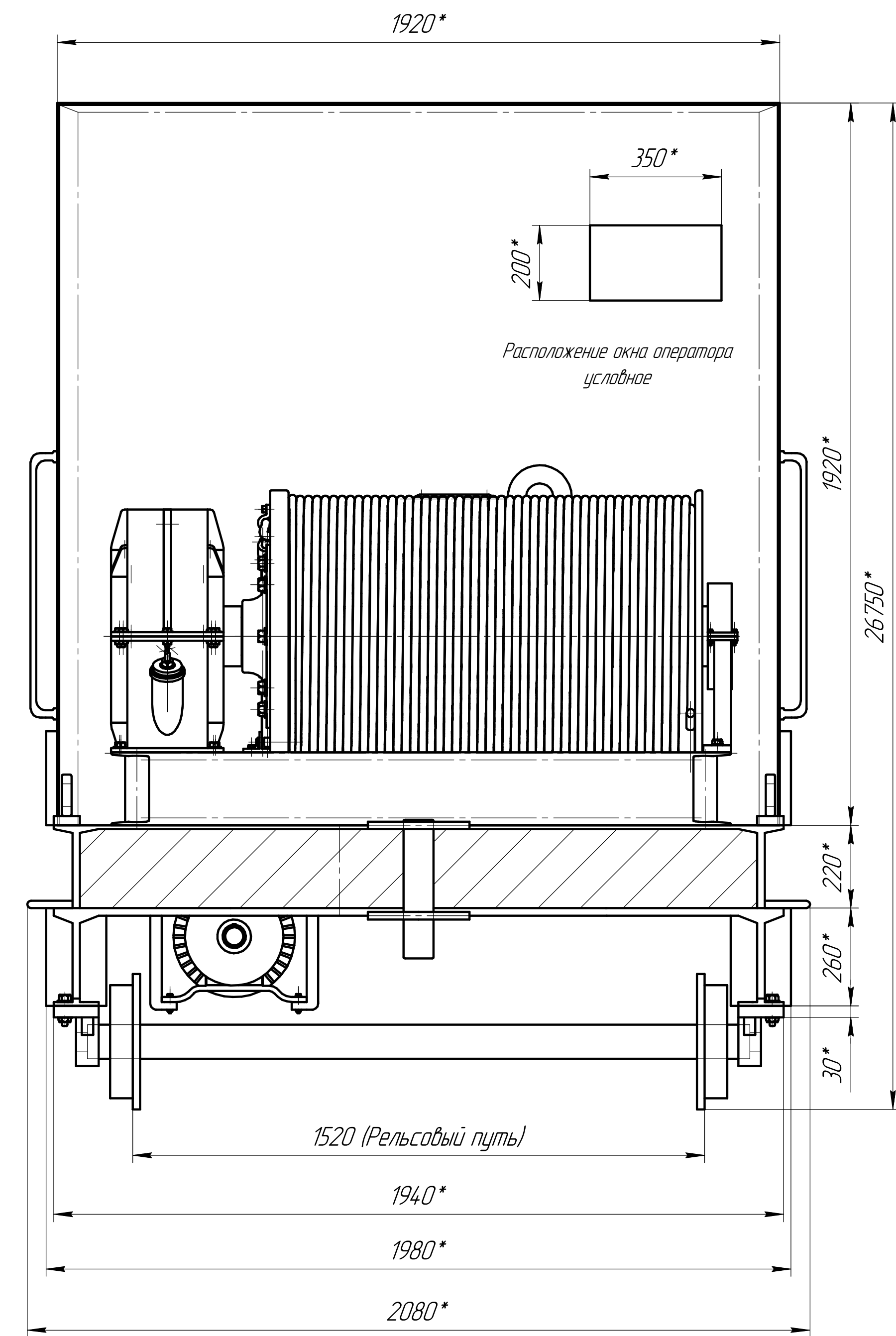
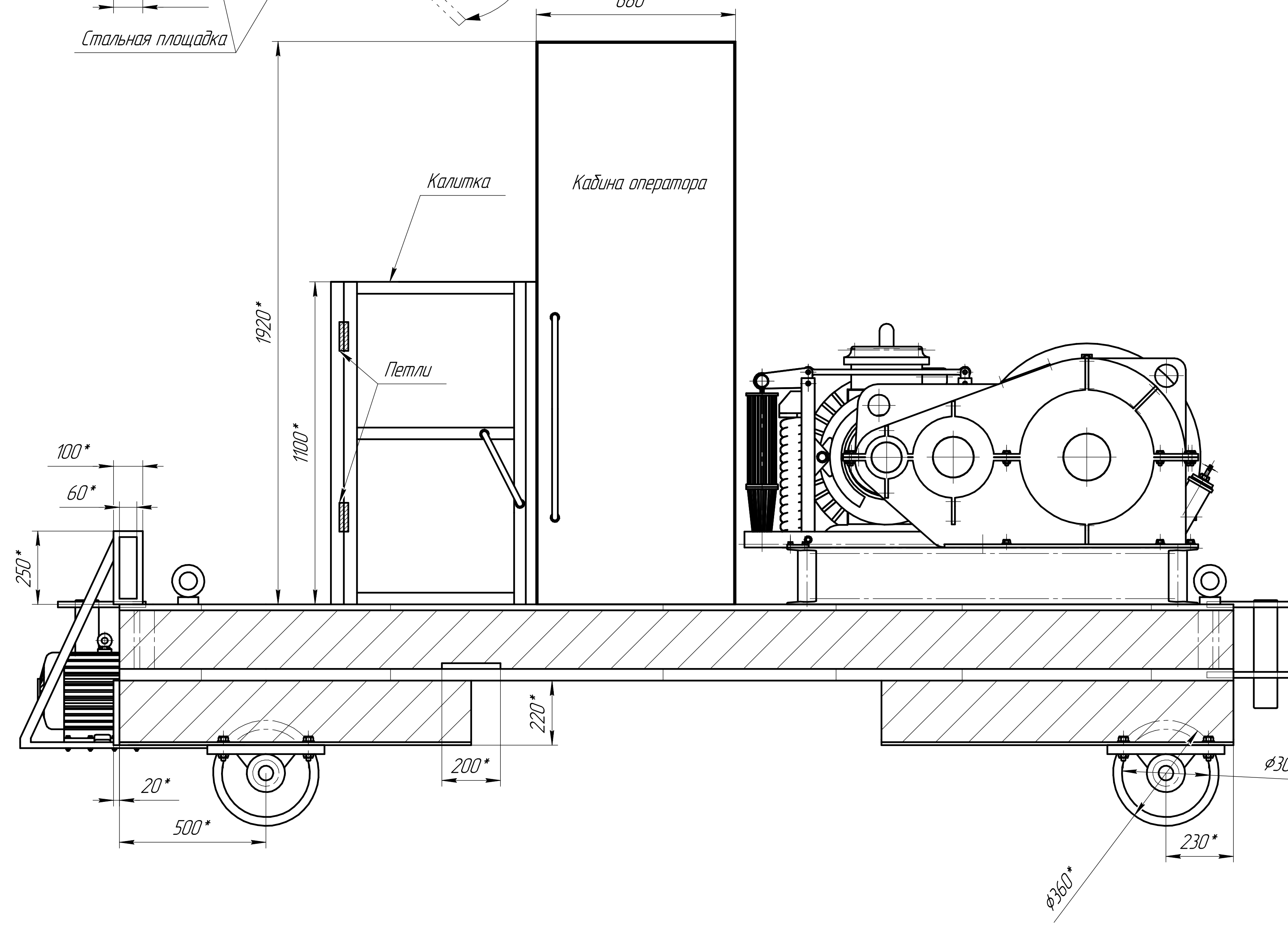
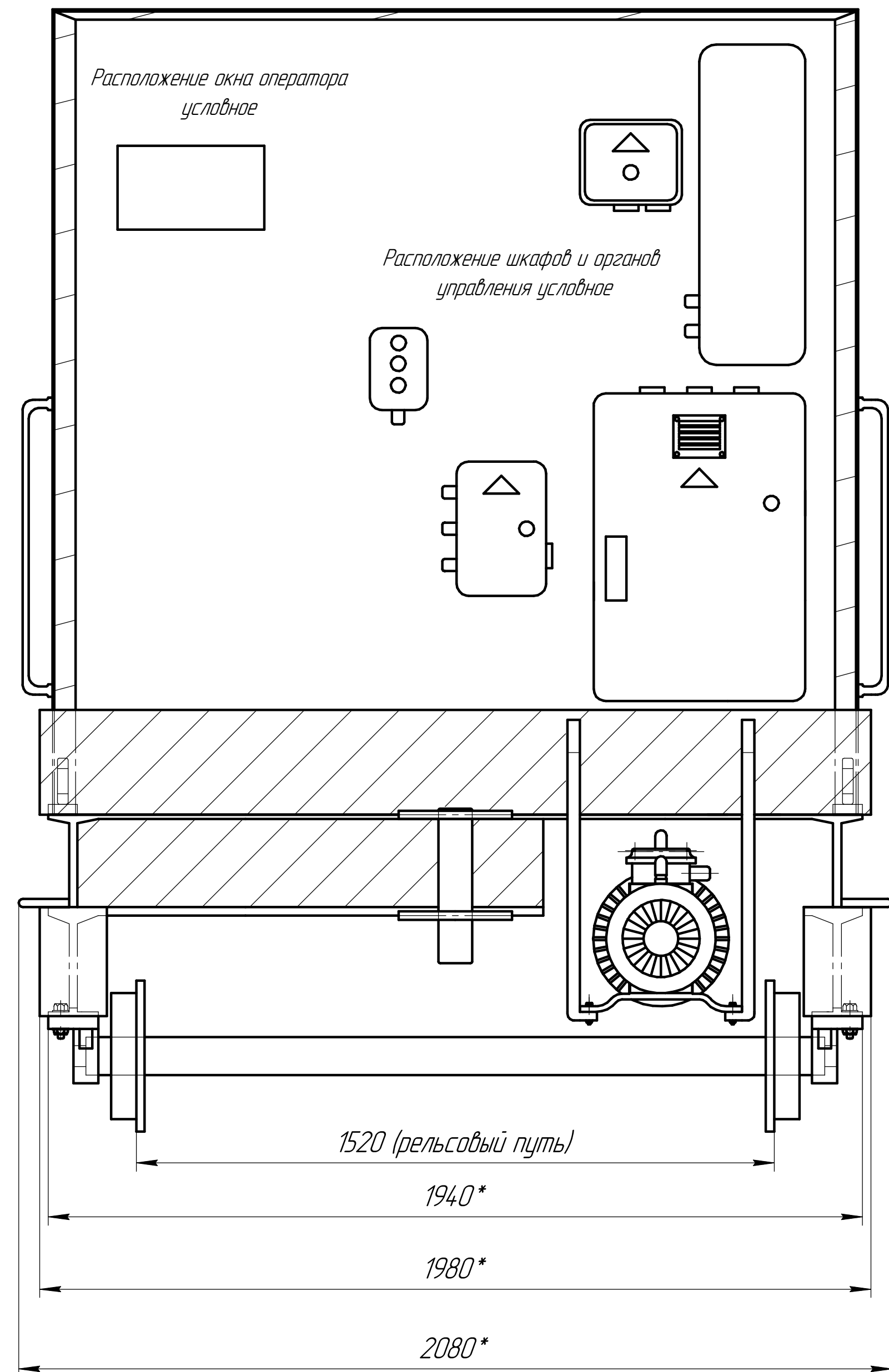

Примечание:

* - Размеры для справки (Условные);

Рельсовый путь составляет 1520мм;

Расположение оборудования и элементов условное;

Электрические соединения не отображены.

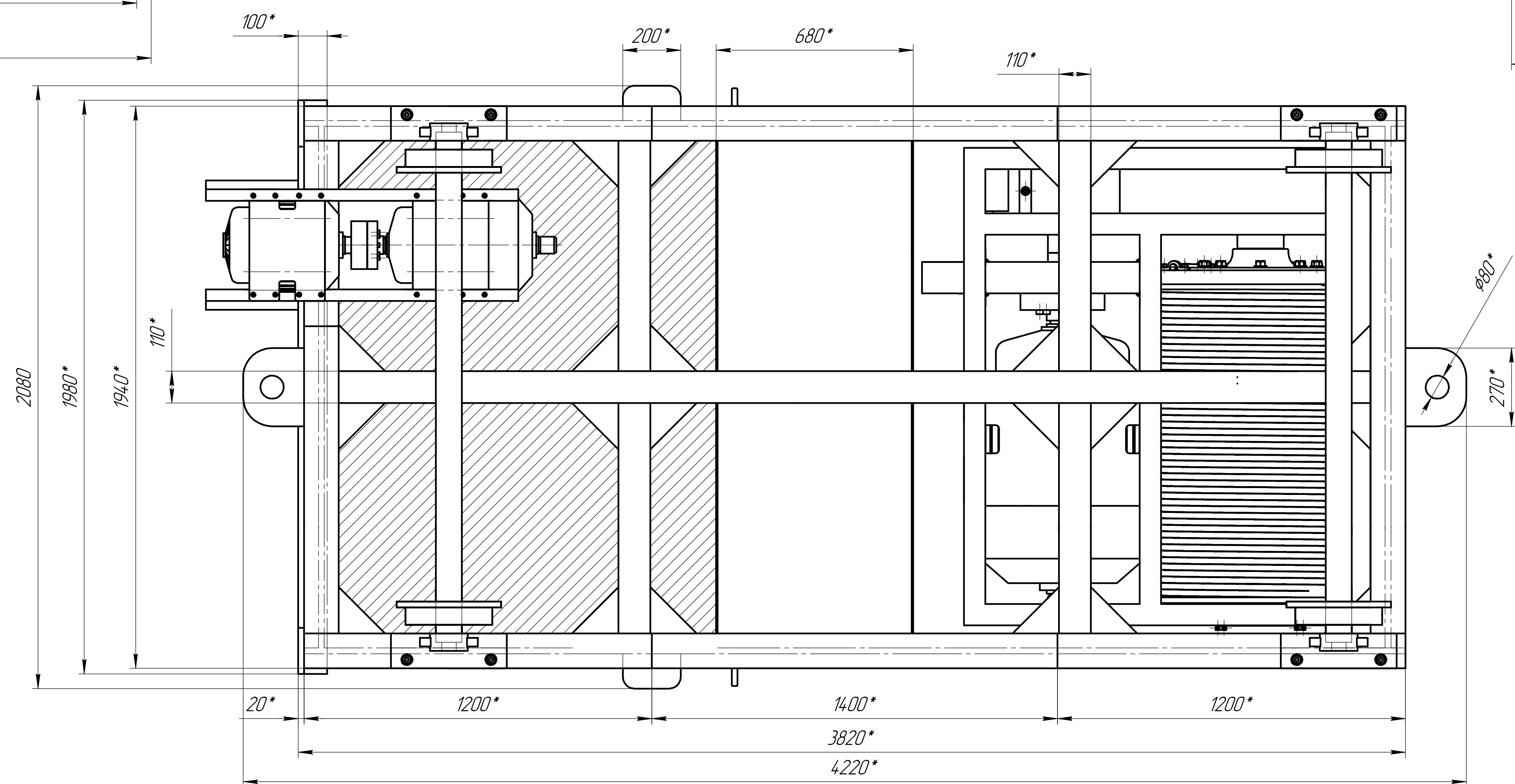

Лист	№ докум.	Лист	Итого	Лист	Масса	Масштаб
1		1	1			1:1
Исполн.		Лист		Листов		
Сверст.						
Провер.						
Инженер						
Мастер						